	GESTION OPERATIVA	Código FTE-GOP-005
	FICHA TECNICA Tapa PullRing	Versión 01 Fecha. 25/09/17
	Pág. 1 de 6	

Historial de Versiones

Fecha	Versión	Descripción	Autor	Revisión		Aprobación	
				Fecha	Revisó	Fecha	Aprobó
15/10/2014	00	Versión inicial	FP	15/10/2014	FS	16/10/2014	FS
04/09/17	01	Se modificó los ítems 9 y 10. Se agregaron los puntos 11 (Información ambiental) y 12 (Recomendaciones de uso).	CA	22/09/2017	EI	25/09/2017	FS



	GESTION OPERATIVA	Código FTE-GOP-005
	FICHA TECNICA Tapa PullRing	Versión 01 Fecha. 25/09/17
		Pág. 2 de 6

Tabla de Contenido

1.	DESCRIPCIÓN GENERAL	3
2.	DIMENSIONES GENERALES	3
3.	DESTINO DEL INSUMO	4
4.	DESCRIPCIÓN DEL MATERIAL	4
5.	APTITUD PARA PRODUCTO ALIMENTICIO	5
6.	CARACTERÍSTICAS ORGANOLÉPTICAS.....	5
7.	APARIENCIA	5
8.	EMBALAJE	5
9.	IDENTIFICACIÓN Y TRAZABILIDAD	5
10.	ALMACENAMIENTO Y CONSERVACIÓN.....	5
11.	INFORMACIÓN AMBIENTAL	5
12.	RECOMENDACIONES DE USO.....	6

	GESTION OPERATIVA	Código FTE-GOP-005
	FICHA TECNICA Tapa PullRing	Versión 01 Fecha. 25/09/17
		Pág. 3 de 6

1. DESCRIPCIÓN GENERAL

Es un producto compuesto por cuatro elementos (Cuerpo principal, Válvula, Oblea y Etiqueta) utilizado como tapa para bidones con agua envasada de 10, 12 y 20 litros.

2. DIMENSIONES GENERALES

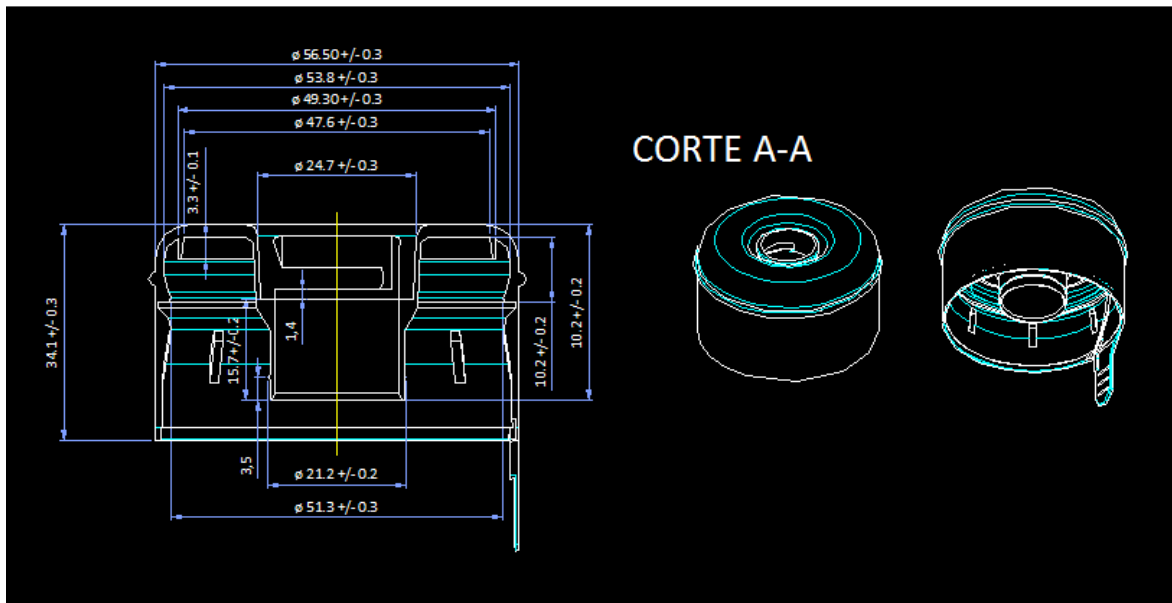

	GESTION OPERATIVA	Código FTE-GOP-005
	FICHA TECNICA Tapa PullRing	Versión 01 Fecha. 25/09/17
		Pág. 4 de 6

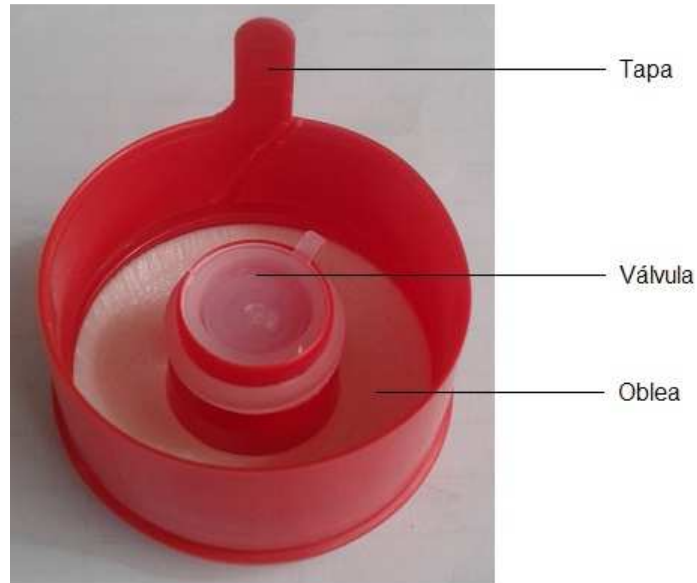

3. DESTINO DEL INSUMO

Tapa para envase de agua potable.

4. DESCRIPCIÓN DEL MATERIAL

- Cuerpo: Polietileno de Baja Densidad Natural o coloreado
- Válvula: Polietileno de Baja Densidad
- Oblea: Polietileno Espumado
- Etiqueta: Polietileno Laminado

Template: TP_TemplateGeneral.dot	Versión: 1.0	Fecha : 07/04/2011
----------------------------------	--------------	--------------------

	GESTION OPERATIVA	Código FTE-GOP-005
	FICHA TECNICA Tapa PullRing	Versión 01 Fecha. 25/09/17
		Pág. 5 de 6

5. APTITUD PARA PRODUCTO ALIMENTICIO

Debe contar con la aprobación de la autoridad sanitaria competente, según lo reglamentado en el Código Alimentario Argentino para materiales plásticos.

6. CARACTERÍSTICAS ORGANOLÉPTICAS

El material no debe transmitir olores, ni sabores extraños al producto; ni generarlo durante el proceso y período de envasado del mismo, de acuerdo a lo reglamentado sobre Cesión de Código Alimentario Argentino.

7. APARIENCIA

El material debe producirse de acuerdo a los originales y patrones de colores aprobados.

Para todo cambio que afecte apariencia, colores o fuente proveedora de tintas, el proveedor debe presentar nuevos patrones para su aprobación, previo a la entrada en producción.

Las tapas deben estar libres de rebaba en sus bordes así como también roturas, deformaciones y cambios de color.

8. EMBALAJE

Las tapas deben ser entregadas en cajas de cartón cerradas perfectamente. En su interior deben estar en una bolsa de polietileno. Dichas cajas pueden ser estibadas en un pallet siempre y cuando no superen las 4 cajas de altura.

9. IDENTIFICACIÓN Y TRAZABILIDAD

- Cada embalaje esta rotulado con fecha y hora de elaboración. Si se requiere se puede entregar protocolo con la materia prima e insumos con que fueron realizados las tapas, así como también la ficha de calidad de la producción realizada.
- Cada caja está identificada con una etiqueta con los siguientes datos: color, código de producto, tipo de producto, cantidad de producto y fecha y hora de elaboración.

10. ALMACENAMIENTO Y CONSERVACIÓN

Las tapas son almacenadas en locales limpios, secos y resguardados del sol.

11. INFORMACIÓN AMBIENTAL

Las tapas son producidas con materias primas que pueden ser recicladas.

Template: TP_TemplateGeneral.dot	Versión: 1.0	Fecha : 07/04/2011
----------------------------------	--------------	--------------------

	GESTION OPERATIVA	Código FTE-GOP-005
	FICHA TECNICA Tapa PullRing	Versión 01
		Fecha. 25/09/17
		Pág. 6 de 6

12. RECOMENDACIONES DE USO

Las tapas son descartables, es decir, pueden utilizarse sólo una vez.

La vida útil del producto es de 12 meses y posee una garantía de 6 meses a partir de su fecha de venta.

Template: TP_TemplateGeneral.dot	Versión: 1.0	Fecha : 07/04/2011
----------------------------------	--------------	--------------------